

# NASTAVITELNÁ PRACOVNÍ PODPĚRA

# NÁVOD K POUŽITÍ

## LAGRADA 91124

Před prvním použitím si pečlivě přečtěte tento návod a řiďte se jím!

### BEZPEČNOSTNÍ POKYNY

Před každým použitím podpěru prohlédněte. Zjistíte-li, že je poškozena, nepoužívejte ji a obraťte se na prodejce. Podpěra je určena pouze pro použití jako pracovní pomůcka!

**Podpěru používejte pouze ve stabilní poloze, na pevném a rovném povrchu, který je čistý a suchý!**

**Ujistěte se, že všechny 4 nohy stojí pevně na podlaze.**

**Podpěra není konstruována jako pochozí!**

**NEVSTUPOUJTE NA PODPĚRU / KONSTRUKCI Z PODPĚR!**

**NEPOUŽÍVEJTE JAKO LEŠENÍ ! NEBEZPEČÍ ÚRAZU !**

Zajistěte, aby zátěž byla umístěna na horní pracovní ploše podpěry rovnoměrně!

**NEPŘEKRAČUJTE MAX. NOSNOST PODPĚRY 600 kg !**

Hmotnost, kterou lze naložit na 2 stejné podpěry, je dvakrát vyšší než tato hodnota.

Tento produkt je určen výhradně pro soukromé hobby použití.

Výrobek není určen pro komerční použití.

Podpěry nikdy nestohujte pro dosažení větší výšky!

Děti držte v dostatečné vzdálenosti od podpěry! Děti si s podpěrou nesmí hrát!

Přestavby, svévolné změny na podpěře a používání nepovolených dílů je zakázáno.

V případě nesprávného použití výrobce nepřebírá odpovědnost za jakékoli následné škody.

### Popis podpěry

1. Pracovní plocha s protiskluzový povrchem
2. Otvory pro šrouby
3. Madlo na přenášení
4. Boční držáky 2ks
5. Pojistka pro složení/rozložení
6. Sklopná trnož
7. Zajištění trnože
8. Pojistky pro nastavení výšky
9. Nohy
10. Pojistka proti vytažení nohy
11. Sklopné patky nohou

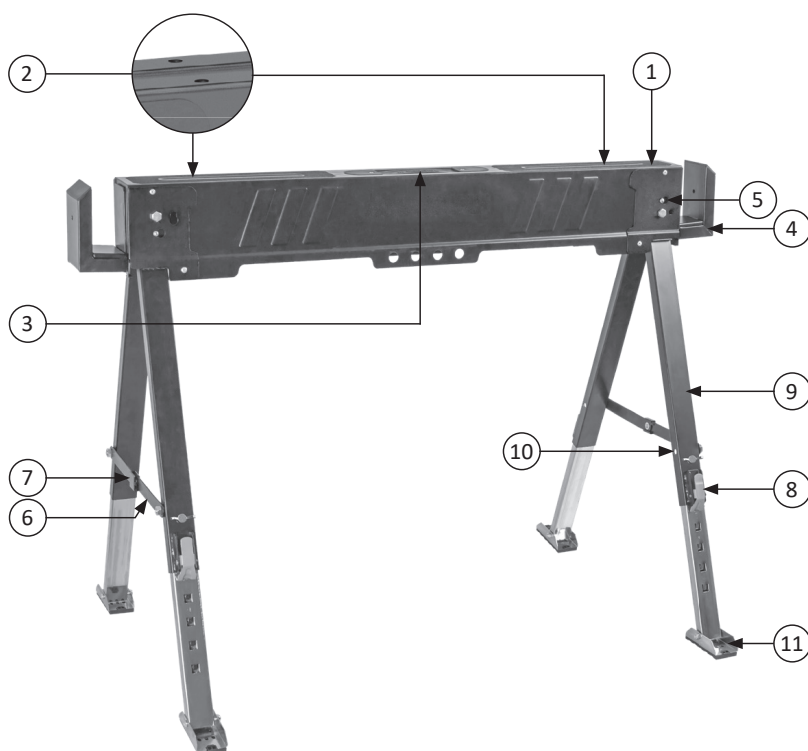

## Technické údaje

Rozměry rozložené podpěry: 103,5 x 61,3-86 cm x 51,5 – 70 cm

Počet stupňů pro nastavení výšky: 9

Rozměr horní pracovní plochy: 89 x 7,7 cm

Nosnost: 600 kg, rovnoměrně rozložených na horní pracovní ploše

Hmotnost: 8,8 kg

## Použití

Podpěru nejprve vybalte a odstraňte veškerý obalový materiál, který zlikvidujte vhodným způsobem. Držte jej, zvláště plastové sáčky, mimo dosah dětí, hrozí nebezpečí udušení! Po vybalení podpěru zkontrolujte. Zjistíte-li, že je poškozená nebo není kompletní, podpěru nepoužívejte/nesestavujte a obraťte se na prodejce.

Složenou podpěru postavte na rovný, suchý a čistý povrch vzhůru nohama, tj. pracovní plochou (1) dolů.

Zmáčkněte nejprve jednu pojistku (5) a současně zvedejte nohy podpěry nahoru, než pojistka opět zapadne do polohy rozloženo. Rozložte nohy od sebe a zjistěte je trnoží (6) a tu pak ještě pojistkou (7) - posuňte ji na střed ve směru šipek na trnoži. Totéž udělejte na druhé straně.

Podpěru otočte nohami dolů. Sklopné patky (11) musí stát celou plochu na podlaze.

Nyní můžete upravit pracovní výšku – Zmáčkněte červenou pojistku po nastavení výšky (8) a nohu vytáhněte do požadované úrovně – pojistku musí zapadnout do jedné z přednastavených děr očíslovaných 1-9. Totéž proveďte se všemi nohami – všechny nohy musí být nastaveny stejně! Podpěra musí být stabilní!

Pokud nohu vytáhnete příliš zasekne se pojistku (10), aby noha nevypadla z konstrukce. Pojistku uvolníte jejím stisknutím.

Boční držáky (4) můžete nasadit na konce pracovní plochy zasunutím do připravených otvorů. Pomocí těchto držáků a vhodného hranolu můžete spojit 2 podpěry a použít je jako pracovní stůl. Na pracovní ploše jsou 4 předvrtané otvory (2) pro uchycení pracovní desky. Šrouby nejsou součástí balení.

## Čištění a údržba

Podpěru se snažte udržovat čistou a bez prachu. Doporučujeme podpěru vyčistit ihned po každém použití.

Podpěru očistěte od prachu čistým hadrem nebo ji ofoukněte stlačeným vzduchem s nízkým tlakem.

Nepoužívejte žádné čisticí prostředky nebo rozpouštědla, mohly by poškodit plastové díly podpěry.

Podpěru doporučujeme uchovávat na tmavém, suchém místě, chráněném před mrazem a nedostupným pro děti. Podpěru zakryjte, aby byla chráněna před prachem nebo vlhkem.